

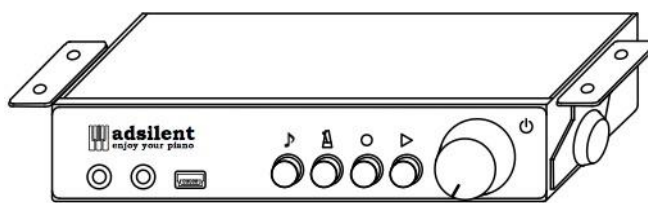

Bedienungsanleitung Version 1.03e



Bestimmungsgemäße Verwendung

Das adsilent System ist ein elektronisches Keyboard mit einer mechanischen Vorrichtung für das Stummschalten des akustischen Klaviers/Flügels. Das System ist zum nachträglichen Einbau in akustische Klaviere und Flügel, ggf. auch direkt ab Werk in der Klavierfabrik, gedacht. Das System wird verwendet um via Kopfhörer Klavier zu spielen. Das System dient dem Üben, Musizieren und Komponieren am Klavier/Flügel. adsilent ist für die Verwendung in Wohnumgebungen gedacht bei typischen Rahmenbedingungen wie 10-35 Grad Celsius, Luftfeuchtigkeit im Bereich von 30-70 Prozent. Das System kann von Klavierspielern jeden Alters und Ausbildungsstand verwendet werden.

CE Hiermit erklärt A. Dütz Handel & Service, das der Funkanlagentyp adsilent PRO V1.0 den Richtlinien 2014/53/EU, 2011/65/EU entspricht. Der vollständige Text der EU-Konformitätserklärung ist unter der folgenden Internetadresse verfügbar:
www.adsilent.eu/compliance



Elektrische und elektronische Produkte dürfen nicht in den Hausmüll!
Entsorgen Sie das Produkt am Ende seiner Lebensdauer gemäß den geltenden gesetzlichen Bestimmungen.

Inhalt

Kapitel 1 Einleitung

- 4 Sicherheits- und Vorsichtshinweise
- 5 Über adsilent
- 5 Garantie

Kapitel 2 Bedienelemente

- 5 Kontrollbox – Vorderseite
- 6 Kontrollbox – Rückseite

Kapitel 3 Los geht's.

- 6 Mit sechs einfachen Schritten zum Ziel.

Kapitel 4 Die adsilent App

- 7 Die App Installieren und Ihr iOS/Android Gerät mit dem adsilent System verbinden

Kapitel 5 Bedienung via Kontrollbox und Klaviatur

- 8 **Instrument auswählen** mit der TON Taste
- 8 Weitere Instrument auswählen mit der TON-Taste und den Klaviertasten
- 9 Klänge und verfügbare Effekte
- 10 **Demosongs abspielen**
- 11 **Effekteinstellungen**
- 11 Hall
- 11 Chorus/Leslie-Kabinett
- 11 Delay
- 12 Transponieren
- 12 Alle Effekteinstellungen zurücksetzen
- 12 **User Presets speichern**
- 13 Effekte und zugehörige Klaviertasten

13 METRONOM

- 13 Metronom AN/AUS
- 14 Metronom einstellen

15 Aufnahme und Wiedergabe

Kapitel 6 Einstellungen und Konfiguration

- 16 Limit für die Wiederholung einer Note pro Sekunde
- 16 Stimmung einstellen
- 17 Spielart
- 17 AN-Position der Pedale
- 18 Proportionales Pedal aktivieren/deaktivieren
- 18 Obere und untere Grenze der zu berücksichtigenden Tastenbewegung einstellen
- 19 Lautstärkeregelung für schwarze Tasten
- 20 Lautstärkeregelung für einzelne Tasten
- 20 Lautstärkeregelung für einzelne Tasten zurücksetzen
- 21 Zurücksetzen auf Werkseinstellungen
- 22 Erste Kalibrierung der Sensoren
- 22 Nachkalibrierung der Sensoren

Anhang: Technische Informationen

- 23 Über MIDI
- 23 MIDI (Anschluss an ein anderes Gerät)
- 23 MIDI Kanäle
- 24 Technische Daten
- 25 Problembehandlung
- 25 Kontaktinformationen

Sicherheits- und Vorsichtshinweise

Lesen Sie diese Informationen bitte zuerst!

- Spielen Sie das adsilent System nicht für einen längeren Zeitraum mit hoher Lautstärke. Dies kann zur Schädigung Ihres Gehörs führen. Dies ist bei der Verwendung von Kopfhörern besonders wichtig. Konsultieren Sie Ihren Arzt, falls Sie meinen, dass Ihre Hörfähigkeit gemindert ist.
- Schalten Sie alle Audiogeräte aus, wenn Sie sie an das adsilent System anschließen. Schlagen Sie dazu im Benutzerhandbuch des jeweiligen Geräts nach.
- Stellen Sie den Lautstärkepegel aller Geräte auf das Minimum ein, bevor Sie die Netzspannung einschalten. Tun Sie dies auch wenn Sie andere Geräte die an der gleichen Netzsteckdose angeschlossen sind ein- bzw. ausschalten.
- Schließen Sie den Stecker des Netzkabels an einer kompatiblen Netzsteckdose an. Andernfalls besteht die Gefahr eines Brandes und elektrischer Schläge. Wenden Sie sich an Ihren Fachhändler, falls der Netzkabelstecker nicht mit Ihrer Netzsteckdose kompatibel sein sollte.
- Schließen Sie nicht die Stecker mehrere Geräte an derselben Netzsteckdose an. Dadurch kann die Netzsteckdose überlastet werden und Brände oder die Gefahr eines elektrischen Schlags können die Folge sein. Außerdem kann dadurch die Leistung einiger Geräte beeinträchtigt werden.
- Stellen Sie keine schweren Gegenstände auf das Netzkabel. Ein beschädigtes Netzkabel stellt eine potentielle Ursache für einen Brand oder elektrische Schläge dar.
- Bitten Sie Ihren Fachhändler um Ersatz, falls das Netzkabel beschädigt ist (d.h. einen Schnitt oder einen bloßen Draht aufweist).
- Ziehen Sie beim Abtrennen des Netzkabels von der Netzsteckdose dieses immer am Stecker heraus. Ziehen Sie niemals am Kabel.
- Die Abdeckung des Geräts sollte nur von qualifizierten Servicetechnikern abgenommen werden.
- Stellen Sie niemals Flüssigkeit enthaltende Behälter wie z.B. Vasen, Topfblumen, Gläser, Kosmetikfläschchen, Arzneien usw. auf Ihr Piano.
- Versuchen Sie nicht, das adsilent-System zu verändern, da dies die Gefahr eines Brandes oder elektrischer Schläge zur Folge haben könnte.
- Stellen Sie das System nicht an Orten auf, die sehr hohen oder niedrigen Temperaturen oder direktem Sonnenlicht ausgesetzt sind.
- Extreme Feuchtigkeit oder Staub können zu Bränden oder zu elektrischen Schlägen führen.
- Schalten Sie, falls Sie eine Anomalität — wie Rauch, Gerüche oder Rauschen — feststellen, das System sofort aus und nehmen Sie den Netzstecker aus der Netzsteckdose. Wenden Sie sich zur Reparatur an Ihren Fachhändler.
- Schalten Sie, falls ein Fremdkörper oder Wasser in das System geraten sollte, dieses sofort aus und nehmen Sie den Netzstecker aus der Netzsteckdose. Wenden Sie sich an Ihren Fachhändler.
- Auch wenn das Instrument ausgeschaltet ist, verbraucht es noch eine minimale Menge Strom. Wenn Sie das Instrument längere Zeit nicht verwenden möchten oder im Fall von Gewittern, ziehen Sie den Netzstecker von der Steckdose ab.
- Nehmen Sie vor der Reinigung Ihres Pianos immer den Netzstecker aus der Netzsteckdose. Wenn Sie den Netzstecker angeschlossen lassen, hat dies das Risiko eines elektrischen Schlags zur Folge.
- Stecken Sie den Netzstecker in eine Steckdose die leicht zugänglich ist, so das Sie das System ohne Schwierigkeiten bei Bedarf vom Stromnetz trennen können.
- Während Wartungsarbeiten am adsilent System, das System immer von Stromnetz trennen.



Diese Symbole markieren Bauteile die elektrostatisch gefährdet sind (die Tastensensorleiste unter den Tasten Ihres Pianos). Arbeit an diesen Teilen nur mit entsprechendem Schutz.

Kapitel 1 Einleitung

Über adsilent

Gratulation - Mit adsilent haben Sie die richtige Wahl getroffen. Es ist das modernste Silent System für den nachträglichen Einbau in akustische Pianos. Entwickelt von erfahrenen Experten in Japan und Europa bietet es Funktionen und eine Zuverlässigkeit die ihres Gleichen sucht. Wir wünschen Ihnen viel Freude beim Klavier spielen, üben-, komponieren und vielen anderen Anwendungen mit Ihrem System.

Garantie

Ihr adsilent verfügt über eine Herstellergarantie von fünf Jahren. Die Garantie umfasst Schäden, die beim normalen Gebrauch des Systems entstehen. Nicht abgedeckt sind Verschleißteile und Schäden, welche durch unsachgemäßen Einsatz oder durch Fremdeinwirkung entstehen (z.B. Wasserschaden, Feuer oder öffnen des Gerätes). Im Rahmen der Garantie werden zur Reparatur nötige Teile im Austausch gegen die defekten Teile kostenlos zur Verfügung gestellt. Alle Reparaturen an Ihrem System müssen von einem Fachhandelspartner erledigt werden. Die Garantie umfasst nicht die adsilent-App, welche kostenfrei als Ergänzung angeboten wird.

Kapitel 2 Bedienelemente

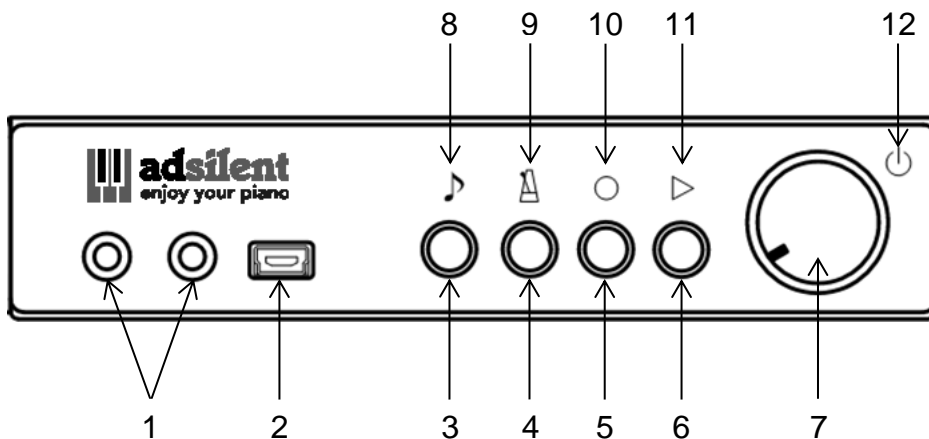

Kontrollbox - Vorderseite

- | | |
|---|---|
| (1) Kopfhöreranschlüsse | (7) POWER/VOLUME – Kombiniertes Schalter für Ein/Aus und Lautstärkeregelung. |
| (2) USB MIDI – USB-Mini-Buchse
Zum Anschluss an einen Computer oder andere USB-Geräte.* | (8) Ton-LED - Zeigt an wenn MIDI Daten fließen |
| (3) TON – Klangwahltaste
Wählt einen der Preset bzw. User Preset Klänge aus: | (9) Metronom-LED
Zeigt an, wenn das Metronom in Gebrauch ist (blinkt im Einstellmodus). |
| (4) METRONOM - Taste für Metronom-Start/Stopp und Einstellungen. | (10) RECORD-LED
Zeigt an, dass die Aufnahme läuft. |
| (5) RECORD – Aufnahmetaste
Start/Stopp der Aufnahme. | (11) PLAY-LED
Zeigt an, dass die Wiedergabe läuft. |
| (6) PLAY – Wiedergabetaste
Start/Stopp der Wiedergabe. | (12) Power-LED
Zeigt an, ob das System eingeschaltet ist. Blinkt, wenn eine Bluetooth Verbindung hergestellt ist. |

* Nur Kabel bis 3m Länge verwenden

Kapitel 2 Bedienelemente

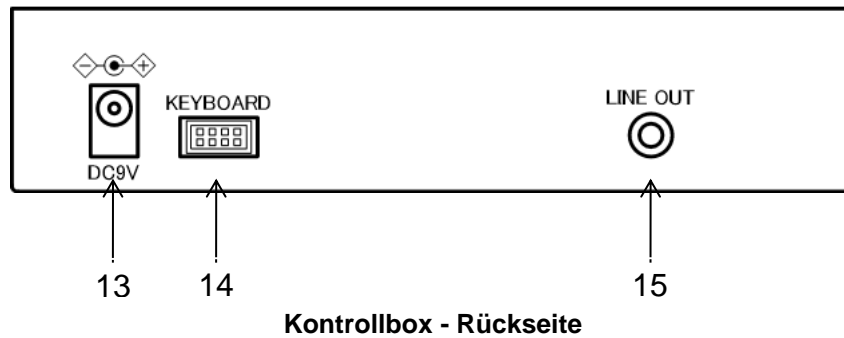

(13) **DC9V** –Anschluss für Netzteil.

(14) **KEYBOARD** - Anschluss für die Tastensensorleiste

(15) **LINE OUT** – 3,5mm Stereo Klinken-Anschluss für die Verbindung mit z.B. einer Stereoanlage*

* Nur Kabel bis 3m Länge verwenden

Kapitel 3 Los gehts.

Mit sechs einfachen Schritten zum Ziel.



1. Einschalten

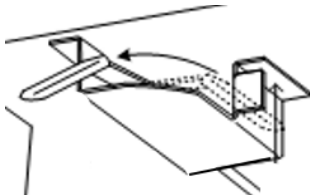

2. Stoppleiste aktivieren.



3. Kopfhörer anstecken und aufsetzen.



4. Lautstärke regeln.



5. Instrument auswählen

6. Ihr Klavierspiel via Kopfhörer genießen.

Kapitel 4 Die adsilent App

Die App ist eine nützliche Ergänzung zum adsilent System und wird Ihnen weitere Funktionen wie z.B. den 4 Band Equalizer zugänglich machen. Mit der App wird die Bedienung noch einfacher. Die App ist kostenlos im Apple App Store verfügbar. Das Programm unterstützt aktuell sechs Sprachen und stellt sich automatisch auf die Sprache Ihres iOS Gerätes ein. Ist Ihre Sprache nicht verfügbar wird die App in Englischer Sprache ausgeführt. Die App funktioniert auf dem iPhone, iPod Touch, iPad ab iOS 8.0.



NEU: Die adsilent App ist jetzt auch für Android im Google Play Store verfügbar. Bitte beachten Sie die im App Store genannten Anforderungen. Einige Android Geräte sind evtl. nicht mit der App kompatibel.

- **Sie finden die "adsilent" App im App Store mit der Suchfunktion.**
- **Installieren Sie die App** auf Ihrem Gerät.
- **Schalten Sie Bluetooth** in Ihrem Gerät ein.
- **Tippen Sie auf das adsilent-Icon** um die App zu starten.
- **Tippen Sie** in der App **auf Bluetooth** und **dann auf adsilent** - so verbinden Sie Ihr Gerät mit dem adsilent System.

INFO: Wenn die Verbindung fertig aufgebaut ist, blinkt die Power LED an der adsilent Kontrollbox.

- **Tippen Sie auf "Laden"** um die aktuellen Einstellungen aus Ihrem adsilent System zu laden.
- **Um Einstellungen vorzunehmen** oder Funktionen ein- und auszuschalten **tippen Sie einfach auf die Funktion**. Das weitere Vorgehen ist selbsterklärend.

INFO: Folgende Hauptfunktionen sind verfügbar: Sound / Metronom / Rec&Play / Demo und Einstellungen.

Wir wünschen viel Spaß mit der App und Ihrem adsilent System.

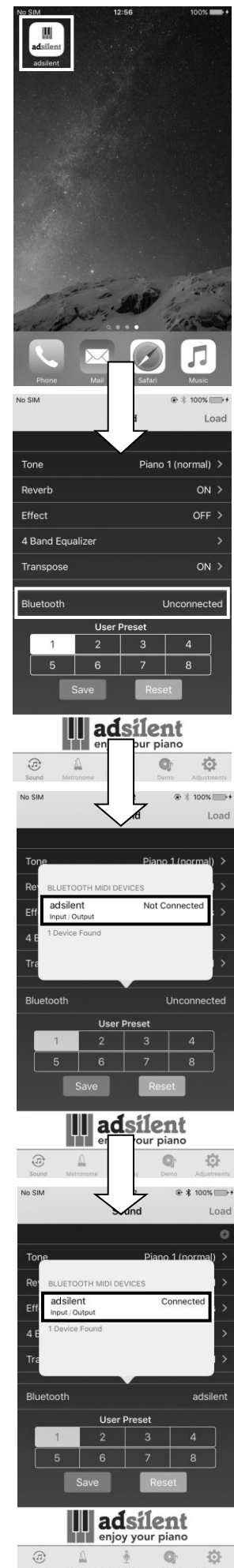

Instrumente auswählen



Mit der TON-Taste

TON-Taste – Mit der „TON“-Taste an der Kontrollbox können 8 verschiedene Instrumente bzw. User Presets ausgewählt werden. Wiederholtes Drücken wechselt in folgender Reihenfolge durch die Instrumente:

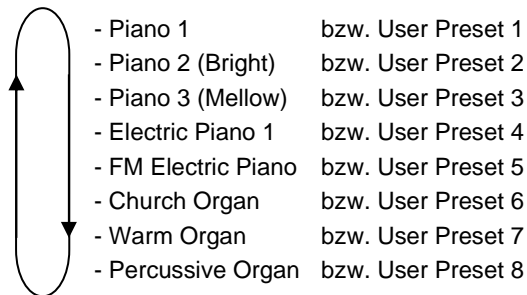

Bei jedem Drücken der „TON“-Taste wird eine Klangprobe des jeweiligen Instrumentes abgespielt.

Weitere Instrumente auswählen

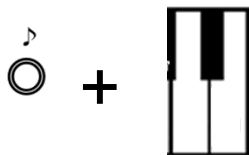

Mit der „TON“-Taste und den Klaviertasten

Drücken und halten Sie die „TON“-Taste.

Drücken Sie dann die Klaviertaste für den gewünschten Klang (siehe die Liste auf der folgenden Seite). Beim Drücken der Taste hören Sie eine Probe des jeweiligen Klanges.

Lassen Sie beide Tasten los.

Hinweise

- Beim Ausschalten wird wieder auf Piano zurückgestellt.
- Einige der Klänge haben im Rahmen ihrer Standardeinstellungen voreingestellte Effekte wie Chorus und Hall. Je nach ausgewähltem Klang können diese Effekte manchmal beim Wechseln des Klanges bestehen bleiben.
- Der Rotary-Speaker-Effekt ist bei folgenden Klängen voreingestellt: Warm Organ, Percussive Organ, Drawbar Organ 1, Drawbar Organ 2, Rock Organ. Wenn diese Klänge ausgewählt sind, fungiert das Fortepedal als Schalter, mit dem die Geschwindigkeit des Rotationseffektes verändert wird.

Kapitel 5 Bedienung via Kontrollbox und Klaviatur

adsilent Klänge und verfügbare Effekte



Linke Seite der Klaviatur



Rechte Seite der Klaviatur

- | | |
|---------------------------------|---------------------------------|
| 1. * Piano 1 (normal) | 45. Slow Strings |
| 2. * Piano 2 (bright) | 46. Strings + Horn |
| 3. * Piano 3 (Mellow) | 47. Synth Strings |
| 4. Piano + Fast Strings *** | 48. Choir |
| 5. Piano + Slow Strings *** | 49. Choir 2 |
| 6. Bright Piano + Reverb *** | 50. Synth Voice |
| 7. * Electric Piano 1 *** | 51. Trumpet |
| 8. * FM Electric Piano *** | 52. Trombone |
| 9. Harpsichord | 53. Tuba |
| 10. * Church Organ | 54. French Horn *** |
| 11. * Warm Organ ** | 55. Brass + Trumpet *** |
| 12. * Percussive Organ ** | 56. Synth Brass 1 *** |
| 13. Electric Piano 2 | 57. Synth Brass 2 *** |
| 14. Honk-tonk Piano | 58. Synth Brass 3 |
| 15. Electric Piano 3 *** | 59. Synth Brass 4 |
| 16. Clavinet *** | 60. Soprano Sax |
| 17. Celesta *** | 61. Alto Sax |
| 18. Glockenspiel *** | 62. Tenor Sax |
| 19. Musik Box *** | 63. Baritone Sax |
| 20. Vibraphone *** | 64. English Horn |
| 21. Santur *** | 65. Bassoon |
| 22. Drawbar Organ 1 ** | 66. Clarinet |
| 23. Drawbar Organ 2 ** | 67. Piccolo |
| 24. Rock Organ ** | 68. Flute |
| 25. Small Church Organ | 69. Recorder |
| 26. Reed Organ | 70. Pan Flute |
| 27. French Accordion *** | 71. Ocarina |
| 28. Harmonica *** | 72. Synth Lead 2 (sawtooth) *** |
| 29. Bandoneon *** | 73. Synth Lead 5 (charang) |
| 30. Acoustic Guitar (nylon) *** | 74. Synth Lead 6 (voice) |
| 31. Acoustic Guitar (Steel) *** | 75. Synth Lead 8 (bass + lead) |
| 32. Electric Guitar (jazz) *** | 76. Synth Pad 2 (warm) |
| 33. Chorus Guitar *** | 77. Synth Pad 3 (polysynth) |
| 34. Overdrive Guitar *** | 78. Synth Pad 4 (choir) |
| 35. Distortion Guitar *** | 79. Synth Pad 5 (bowed) |
| 36. Acoustic Bass | 80. Synth Pad 7 (halo) |
| 37. Finger Electric Bass | 81. FX 3 (crystal) |
| 38. Slap Bass | 82. FX 4 (atmosphere) |
| 39. Synth Bass | 83. FX 5 (brightness) |
| 40. Violin | 84. FX 7 (echo) |
| 41. Cello | 85. Sitar |
| 42. Tremelo Strings | 86. Koto |
| 43. Harp | 87. Bagpipe |
| 44. Strings | 88. Streeel Drums |

* Diese Instrumente werden direkt mit der „TON“-Taste ausgewählt.

** Rotationseffekt (Rotary) - Geschwindigkeit veränderbar mit dem rechten Pedal.

*** Chorus

Demosongs abspielen



Drücken Sie für etwa **2 Sekunden die „PLAY“-Taste**.
Die „PLAY“-Leuchte beginnt zu blinken.

Lassen Sie die „PLAY“-Taste los und warten Sie bis die Wiedergabe mit dem ersten Demosong beginnt oder drücken Sie eine der ersten 10 weißen Tasten im Bass um einen Song direkt auszuwählen.

Drücken Sie die „PLAY“-Taste nochmal um die Wiedergabe zu stoppen.

Demosongs

Weißer Taste Nr.	Titel	Komponist
1	Prelude (Wohltemperiertes Klavier I, No. 1)	Johann Sebastian Bach
2	Für Elise	Ludwig van Beethoven
3	Piano Sonate op. 72-2 „Mondschein“ 1 st mov.	Ludwig van Beethoven
4	Shenandoah	American folk song
5	Danny boy	Ireland folk song
6	I love you, porgy	George Gershwin
7	Someday my prince will come	Frank Churchill
8	All the things you are	Jerome Kern
9	Someone to watch over me	George Gershwin
10	My wild Irish rose	Chauncey Olcott

Effekteinstellungen

adsilent bietet verschiedene Soundeffekte, die individuell angepasst werden können. Diese Effekte sind Hall, Chorus/Leslie, Delay und Transponieren. Die Einstellungen für alle Soundeffekte werden beim Aus- und wieder Einschalten auf die Werkseinstellungen zurückgesetzt. Die Effekte sind für die meisten aber nicht für alle Klänge verfügbar.



Hall

Die Tasten „TON“ und „METRONOM“ **drücken und halten**.



Drücken Sie

- **Klaviertaste 28**, für Hall wie in einem Raum
- **Klaviertaste 30**, für Hall wie in einer Halle.
- **Klaviertaste 32**, für Hall aus.
- **eine der zwölf ersten weißen Klaviertasten im Bass** um die Intensität des Effektes zu bestimmen.

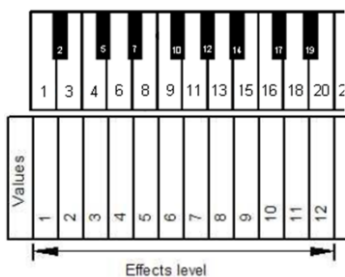

Lassen Sie die Tasten „TON“ und „METRONOM“ **los**, um die Einstellungen zu speichern.

Chorus/Leslie-Kabinett



Die Tasten „TON“ und „METRONOM“ **drücken und halten**.



Drücken Sie

- **Klaviertaste 40**, für Chorus-Effekt
- **Klaviertaste 42**, für Rotary-Speaker-Effekt (Leslie)
- **Klaviertaste 44**, für Delay-Effekt
- **Klaviertaste 45**, für Effekte aus.
- **eine der zwölf ersten weißen Klaviertasten im Bass** um die Intensität des Effektes zu bestimmen

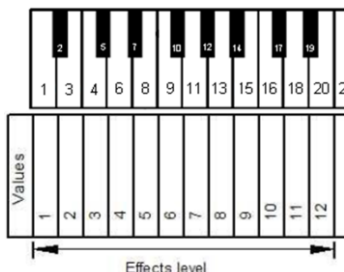

Lassen Sie die Tasten „TON“ und „METRONOM“ **los**, um die Einstellungen zu speichern.

Hinweis:

Der Rotary-Speaker-Effekt (Leslie-Kabinett) verändert die Funktion der Pedale!

Das rechte Pedal schaltet zwischen langsamem und schnellem Rotationseffekt um. Mit dem linken Pedal wird der Rotationseffekt in Stand-by geschaltet. Um den Rotationseffekt vollständig zu deaktivieren und wieder die normale Pedalfunktion zu erhalten, muss der Effekt mit den oben beschriebenen Schritten ausgeschaltet werden.

Effekteinstellungen

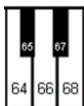

Transponieren

Die Tasten „TON“ und „METRONOM“ drücken und halten.

Drücken Sie

- Klaviertaste 64, um abwärts zu transponieren,
- Klaviertaste 68, um aufwärts zu transponieren,
- Klaviertaste 66 für Transposition aus.

Lassen Sie die Tasten „TON“ und „METRONOM“ los, um die Einstellungen zu speichern.

Hinweis: Die Transpositionseinstellungen bleiben aktiv, wenn der Klang mit der "Ton"-Taste & Klaviertaste oder via adsilent App gewechselt wird. Die Einstellungen für alle Soundeffekte werden beim Aus- und wieder Einschalten auf die Werkseinstellungen zurückgesetzt.

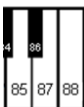

Alle zurücksetzen

Die Tasten „TON“ und „METRONOM“ drücken und halten.

Drücken Sie Klaviertaste 88, um alle Effekte zurückzusetzen.

Lassen Sie die Tasten „TON“ und „METRONOM“ los, um die Einstellungen zu speichern.

User Presets speichern

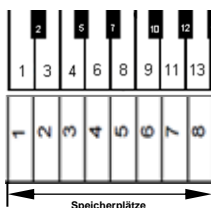

User Presets sind acht Speicherplätze für Sound + Effekte. Die Presets können mit der Ton Taste angewählt werden. Ab Werk sind sie mit Standardwerten belegt. Diese können mit Ihren Favoriten überschrieben werden. WICHTIG: User Preset 1 enthält die Werte mit denen das adsilent System startet.

Schritt 1: Die Taste „TON“ und dann zusätzlich die Taste „RECORD“ drücken und halten, bis eine Glocke erklingt. Halten Sie die Tasten weiter gedrückt.

Die ersten 8 weißen Tasten von links dienen zur Auswahl des Speicherplatzes.

Schritt 2: Drücken und halten Sie die Klaviertaste für den Speicherplatz, für 5 Sekunden oder länger bis die Glocke zweimal erklingt. Jetzt ist das Speichern abgeschlossen und Sie können alle Tasten loslassen. Gespeichert werden der aktuell gewählte Ton und die dazu gewählten Effekteinstellungen.

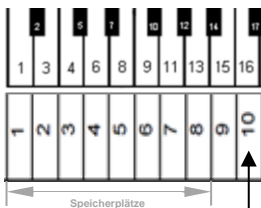

Reset aller User Presets auf Werkseinstellungen

Nach Schritt 1 oben, drücken und halten Sie die zehnte weiße Klaviertaste von links für 5 Sekunden oder länger bis die Glocke zweimal erklingt.

Effekte und zugehörige Klaviertasten

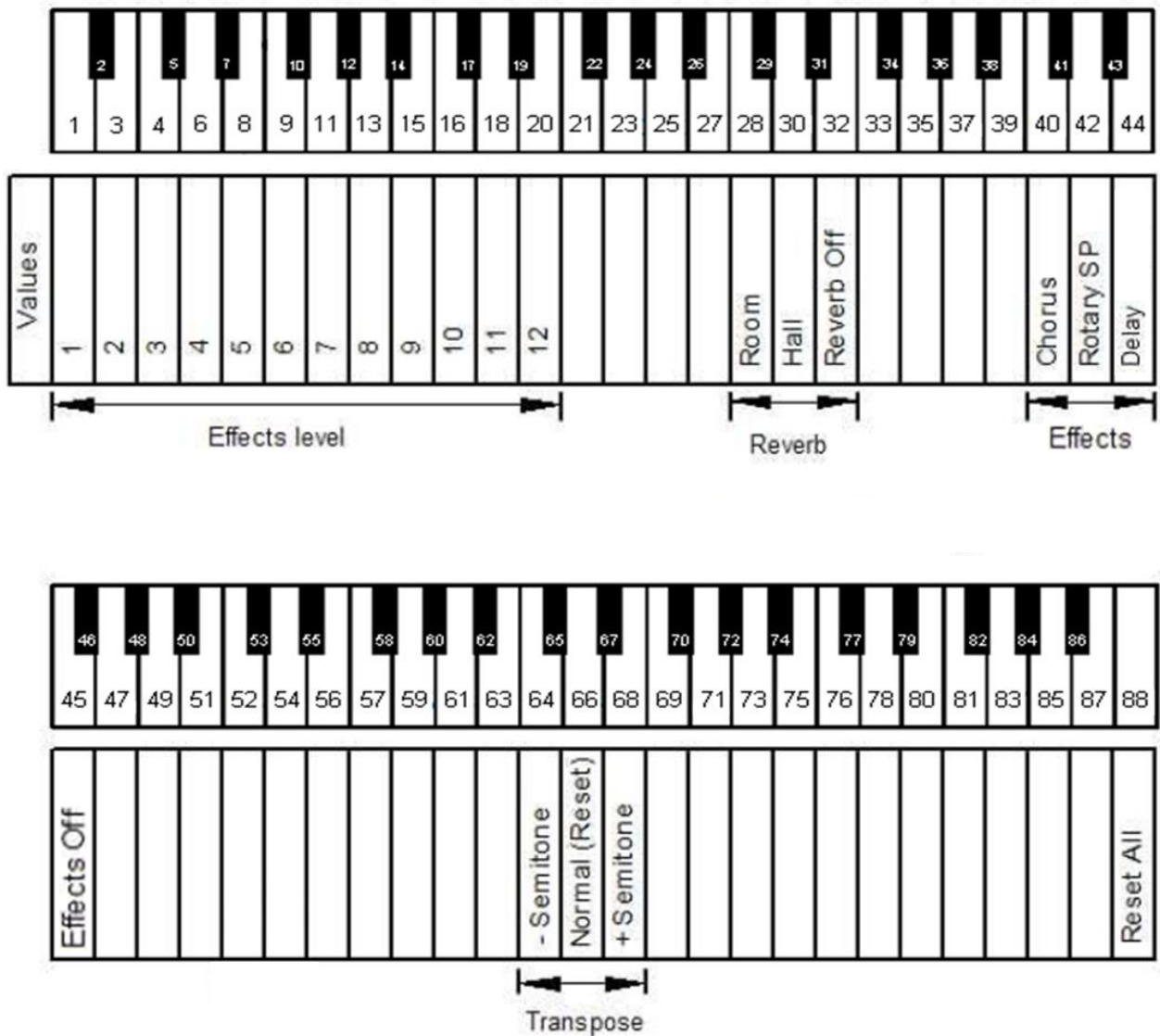

METRONOM

adsilent verfügt über ein integriertes Metronom, bei dem sich Takt, Tempo und Lautstärke einstellen lassen.



Metronom AN/AUS

Drücken Sie die **Metronom-Taste**, um das **Metronom zu starten**. Die TON-LED blinkt im Takt des Metronoms.

Drücken Sie die Metronom-Taste erneut, um das Metronom zu stoppen.

Metronom einstellen



Drücken und halten Sie die Metronom-Taste für etwa zwei Sekunden.

Die Metronom-Leuchte blinkt und Sie hören das Metronom in den Kopfhörern. Sie befinden sich im Konfigurationsmodus für das Metronom.

Siehe unten.

Takt – Folgende Taktarten sind verfügbar: 0, 2, 3, 4, 5, 6, 8. Drücken Sie die Klaviertaste für die gewünschte Taktart.

Siehe unten.

Tempo – Das Tempo wird mit den 10 ersten weißen Klaviertasten im Bass eingegeben. Das Tempo wird als dreistellige Zahl eingegeben. Tempowerten unter 100 muss eine 0 vorangestellt werden, z. B. 060 für 60. Verfügbare Tempi sind 030 bis 250.

Siehe unten.

Lautstärke – Siehe Abbildung auf der folgenden Seite.



Drücken Sie die Metronom-Taste, um den Konfigurationsmodus zu verlassen. Die Metronom-Leuchte hört auf zu blinken und leuchtet konstant. Das Metronom schlägt weiter, bis die Metronom-Taste erneut gedrückt wird.

HINWEIS: Die Metronom-Einstellungen bleiben beim Ausschalten des Gerätes erhalten.

Linke Seite der Tastatur

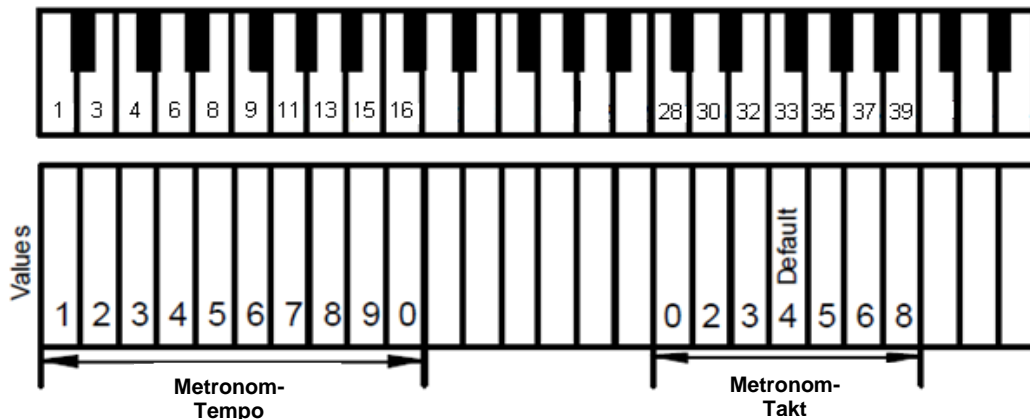

Rechte Seite der Tastatur

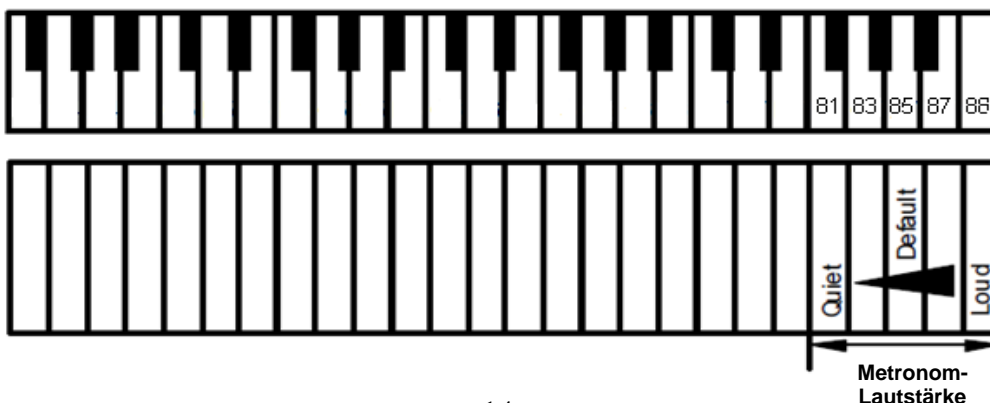

Aufnahme und Wiedergabe

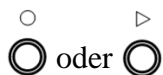
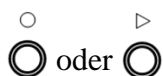
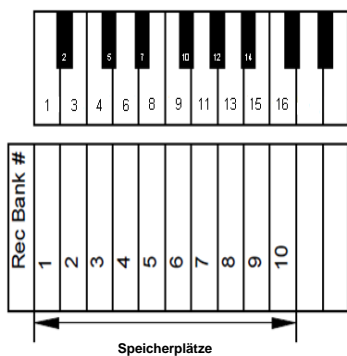

Aufnahme & Wiedergabe

Die ersten 10 weißen Tasten von links dienen zur Auswahl des Speicherplatzes für die Aufnahme bzw. Wiedergabe.

Drücken und halten Sie die Klaviertaste für den Speicherplatz, in dem Sie aufnehmen bzw. aus dem Sie wiedergeben möchten.

Die weiteren Schritte sind für Aufnahme und Wiedergabe gleich. Ersetzen Sie einfach die "Rec"-Taste mit der "PLAY"-Taste, wenn Sie statt aufnehmen, wiedergeben möchten.

Drücken Sie anschließend die „REC“-Taste.

Die „REC“-Leuchte geht an, um anzuzeigen, dass Sie sich im Aufnahmemodus befinden.

Drücken Sie die „REC“-Taste erneut **um die** Aufnahme zu beenden.

Hinweise zum Aufnehmen:

- Die Aufnahme beginnt, sobald Sie den ersten Ton spielen oder ein Pedal betätigen.
- Ist im gewählten Speicherplatz bereits eine Aufnahme gespeichert, so wird diese überschrieben.
- Jedes beliebige Instrument kann für die Aufnahme eingestellt werden. Das Instrument kann nicht während der Aufnahme geändert werden.
- Das Metronom kann während der Aufnahme verwendet werden, es wird nicht mit aufgenommen.
- Jeder Speicherplatz kann bis 10.000 Tasten- oder Pedalbefehle speichern. Ist dieses Limit erreicht, stoppt die Aufnahme automatisch.
- Die Aufnahmen bleiben beim Ausschalten des Gerätes erhalten.

Hinweise zur Wiedergabe:

- Sie können während der Wiedergabe auch selbst spielen.

Limit für die Wiederholung einer Note pro Sekunde

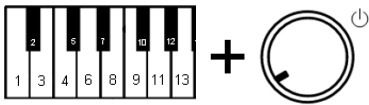

Drücken und halten Sie Klaviertasten 2 und 11, während Sie das **Gerät einschalten**.

Im Kopfhörer erklingt ein Signal, um zu bestätigen, dass sich das System im Konfigurationsmodus befindet.

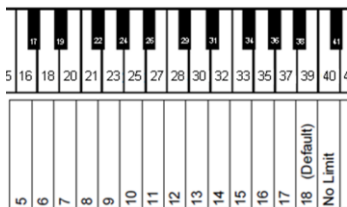

Mit **Klaviertaste 16, 18 ... 39, 40** das gewünschte Wiederholungslimit an der Tastatur auswählen.

Die beiden Klaviertasten 2 und 11 loslassen, um die Einstellung zu speichern und den Konfigurationsmodus zu verlassen.

Hinweis: Ein Limit welches die Fähigkeiten des Klaviers übersteigt, kann zu unerwünschten Ergebnissen führen.

Stimmung einstellen

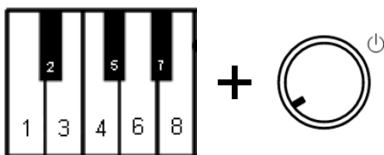

Drücken und halten Sie Klaviertasten 2 und 5, während Sie das **Gerät einschalten**. Ein Signal bestätigt, dass sich das System im Konfigurationsmodus befindet.



Drücken Sie:

- **Klaviertaste 47 senkt** die Stimmung. Mehrfach drücken, bis die gewünschte Stimmung erreicht ist. Schritt = 0,5 Hz, max. 13 Hz.
- **Klaviertaste 51 erhöht** die Stimmung. Mehrfach drücken, bis die gewünschte Stimmung erreicht ist. Schritt = 0,5 Hz, max. 13 Hz.
- **Klaviertaste 49 für Stimmung auf 440 Hz** (Standard).

Die beiden Klaviertasten 2 und 5 loslassen, um die Einstellung zu speichern und den Konfigurationsmodus zu verlassen.

Hinweis: Die Möglichkeit zur Stimmung ist eventuell bei manchen Pianos nicht verfügbar.
Die Einstellungen bleiben beim Ausschalten des Gerätes erhalten.

Spielart

adsilent bietet die Möglichkeit, die Spielart der Klaviatur zu verändern. Dabei wird nicht wirklich das Gewicht in den Klaviertasten verändert, sondern es wird der Eindruck einer leichteren oder schwereren Spielart erweckt. Hiermit wird das System an das Spielgefühl Ihres akustischen Klaviers angepasst. Einstellungen von 1 oder 2 ergeben einen schwereren Anschlag, ein leichter Anschlag wird mit 7 oder 8 erreicht. Die Werkseinstellung ist 4. Das entspricht z. B. einem Yamaha U3.

Die Spielart einstellen

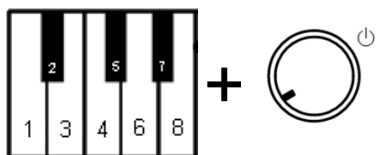

Drücken und halten Sie Klaviertasten 2 und 8, während Sie das **Gerät einschalten**. Ein Signal bestätigt, dass sich das System im Konfigurationsmodus befindet.

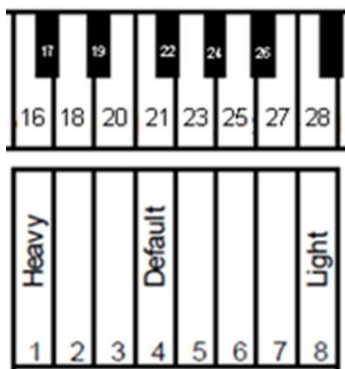

Drücken Sie Klaviertaste 16, 18 ... 27 oder 28 – Wählen Sie mit der entsprechenden Klaviertaste die gewünschte Spielart aus. Typische Einstellungen:
YAMAHA: 3–5
KAWAI: 2–3

Lassen Sie die beiden Klaviertasten 2 und 8 los, um die Einstellung zu speichern und den Konfigurationsmodus zu verlassen. Die Einstellung bleibt beim Ausschalten des Gerätes erhalten.

Pedaleinstellungen

adsilent ermöglicht es Ihnen den Punkt einzustellen, an dem die Pedalfunktion einsetzt. Außerdem können Sie eine proportionale Pedalfunktion für das Forte-Pedal aktivieren.

AN-Position der Pedale



Drücken und halten Sie Klaviertasten 2 und 3, während Sie das **Gerät einschalten**. Ein Signal bestätigt, dass Sie sich im Modus für Pedaleinstellungen befinden.

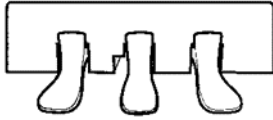

Treten Sie das linke, recht oder mittlere **Pedal bis zu dem Punkt, an dem es reagieren soll und halten Sie es** in dieser Position.



Drücken Sie die „PLAY“-Taste. Ein Signal bestätigt, dass die AN-Position des Pedals eingestellt wurde.



Lassen Sie die Klaviertasten 2 und 3 los, um den Konfigurationsmodus zu verlassen..

Proportionales Pedal aktivieren/deaktivieren

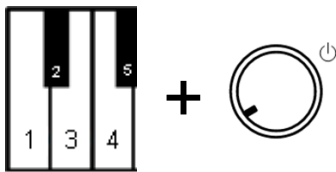

Drücken und halten Sie Klaviertasten 2 und 3, während Sie das **Gerät einschalten**. Ein Signal bestätigt, dass Sie sich im Modus für Pedaleinstellungen befinden.



Drücken Sie:

- Klaviertaste 18 für proportionales Pedal
- Klaviertaste 16 für AN/AUS-Pedal.



Lassen Sie die Klaviertasten 2 und 3 los, um den Konfigurationsmodus zu verlassen..

Obere und untere Grenze der zu berücksichtigenden Tastenbewegung einstellen

Grenzen der zu berücksichtigenden Tastenbewegung einstellen

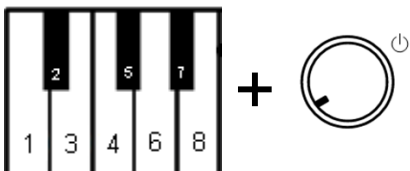

Drücken und halten Sie Klaviertasten 2 und 7, während Sie das **Gerät einschalten**. Ein Signal bestätigt, dass Sie sich im Konfigurationsmodus befinden.

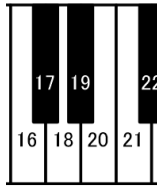

Drücken Sie

- Klaviertaste 16 - Untere Grenze -2 (höher als der Standard)
- Klaviertaste 18 - Untere Grenze -1 (höher als der Standard)
- Klaviertaste 20 - Untere Grenze 0 (Standard)
- Klaviertaste 21 - Untere Grenze +1 (tiefer als der Standard)

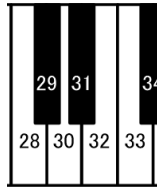

- Klaviertaste 28 - Obere Grenze -1 (höher als der Standard)
- Klaviertaste 30 - Obere Grenze 0 (Standard)
- Klaviertaste 32 - Obere Grenze +1 (tiefer als der Standard)
- Klaviertaste 33 - Obere Grenze +2 (tiefer als der Standard)



Lassen Sie die Klaviertasten **2 und 7** los, um den Konfigurationsmodus zu verlassen.

Lautstärkeregelung für schwarze Tasten

Wenn die Lautstärke der schwarzen Tasten von derjenigen der weißen Tasten abweicht, kann sie angeglichen werden.

Lautstärke der schwarzen Tasten einstellen

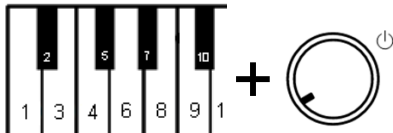

Drücken und **halten** Sie Klaviertasten **2 und 10**, während Sie das **Gerät einschalten**. Ein Signal bestätigt, dass Sie sich im Konfigurationsmodus befinden.

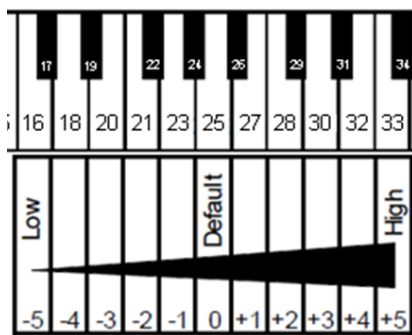

Drücken Sie die Klaviertasten **16, 18 ... 32 oder 33** um die Lautstärke zu wählen, die derjenigen der weißen Tasten am nächsten kommt.

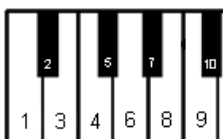

Lassen Sie die beiden Klaviertasten **los**, um die Einstellung zu speichern und den Konfigurationsmodus zu verlassen.

Lautstärkeregelung für einzelne Tasten (tiefe Töne, Tasten 1 - 44)

Die Lautstärke einzelner Tasten kann eingestellt werden, um eine gleichmäßige Lautstärke der verschiedenen Töne zu erhalten. Die linke und die rechte Tastaturhälfte müssen dabei separat eingestellt werden. Die Lautstärke ist von -5 bis +5 einstellbar (Standard ist ±0).

Die Lautstärke einstellen

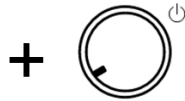
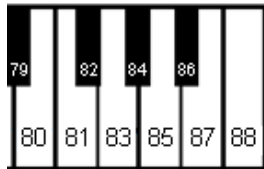

1. **Lautstärke erhöhen (tiefe Töne, Tasten 1 - 44):** Drücken und halten Sie die Klaviertasten **83** und **86**, während Sie das **Gerät einschalten**. Weiter bei Schritt 2.

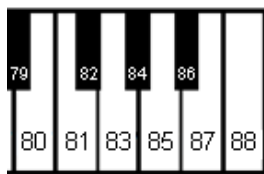

1. **Lautstärke verringern (tiefe Töne, Tasten 1 - 44):** Drücken und halten Sie die Klaviertasten **81** und **86**, während Sie das **Gerät einschalten**. Weiter bei Schritt 2.



1. **Lautstärke erhöhen (hohe Töne, Tasten 45 - 88):** Drücken und halten Sie die Klaviertasten **2** und **6**, während Sie das **Gerät einschalten**. Weiter bei Schritt 2.



1. **Lautstärke verringern (hohe Töne, Tasten 45 - 88):** Drücken und halten Sie die Klaviertasten **2** und **4**, während Sie das **Gerät einschalten**. Weiter bei Schritt 2.

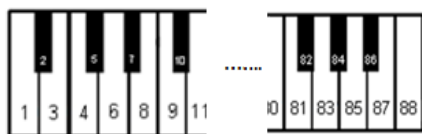

2. **Drücken Sie mehrfach die einzustellende Taste**, bis die gewünschte Lautstärke erreicht ist. Stellen Sie gegebenenfalls weitere Tasten ein.

3. **Lassen** Sie die Klaviertasten aus Schritt 1 los, um die Einstellung zu speichern und den Konfigurationsmodus zu verlassen.

Lautstärke für alle Tasten auf Standard zurücksetzen

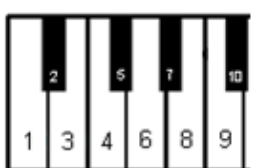

Drücken und halten Sie Klaviertasten 2 und 9, während Sie das Gerät einschalten, Um alle Werte auf „0“ zurückzusetzen. Abschließen wie Schritt (3) oben.

Zurücksetzen auf Werkseinstellungen

Vorsicht!

Wenn dieser Vorgang ausgeführt wird, funktioniert Ihr adsilent System nicht mehr normal. Vor dem weiteren Gebrauch muss eine Erstkalibrierung durchgeführt werden. Die Erstkalibrierung wird auf der folgenden Seite beschrieben. Die folgende Tabelle enthält die Werkseinstellungen:

Standardkonfiguration	
Ton:	Piano
Hall:	Raum = Stufe 1
Effekte:	Aus
Transposition:	Aus
4 Band Equalizer:	Flat / Keine Veränderung
Metronom:	Takt: 4, Tempo: 120, Volumen = Level 3
Aufgenommene Songs:	Alle gelöscht
Anzahl der Notenwiederholungen pro Sekunde:	10
Erstkalibrierung:	gelöscht
Nachkalibrierung:	gelöscht
Automatische Sensorkalibrierung:	AN
Anschlagsregulierung:	4
Pedalposition:	gelöscht
Funktion des Fortepedals:	Proportional
Anschlagtiefe:	Obere Grenze = 0, Untere Grenze = 0
Continuous Note-On:	aktiviert
Lautstärkeregelung für schwarze Tasten:	0
Lautstärkeregelung für einzelne Tasten:	alle 88 Tasten = 0
MIDI Anschluss:	A
Panel LED Helligkeit:	8
Klaviertyp:	Klavier
Stimmkurve:	Voreingestellte Kurve

Zurücksetzen auf Werkseinstellungen

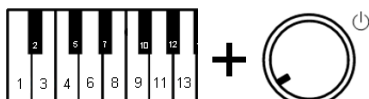

Klaviertasten 2 und 12 + Power EIN – Drücken und halten Sie Klaviertasten 2 und 12, während Sie das Gerät einschalten (siehe folgende Abbildung). Ein MIDI-Signal erklingt und die

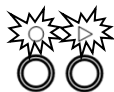

„PLAY“- und „REC“-Leuchten blinken gleichzeitig.



Klaviertasten 2 und 12 – Die beiden Klaviertasten loslassen.



Die „PLAY“- und „REC“-Leuchten hören auf zu blinken und das System wurde auf die Werkseinstellungen zurückgesetzt.



Drücken Sie den "Power"-Kopf um das System auszuschalten.

Erste Kalibrierung der Sensoren

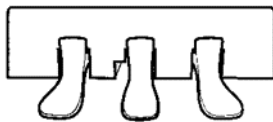
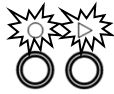

1. **Schalten Sie das Gerät ein.**
2. Ein Signalton erklingt und die „PLAY“- und „REC“-Leuchten blinken abwechselnd, um anzuzeigen, dass sich das System im „Modus für die erste Kalibrierung“ befindet.
3. **Drücken Sie nacheinander alle Klaviertasten** mit der gleichen Intensität den ganzen Weg herunter. Beim Loslassen erklingt der Ton jeweils etwas verzögert, um anzuzeigen, dass die Taste kalibriert wurde.
4. **Treten Sie jedes Pedal** mit der gleichen Intensität den ganzen Weg herunter. Nach dem Treten eines Pedals bestätigt ein Signalton dessen Kalibrierung. Die Signaltöne für die einzelnen Pedale haben unterschiedliche Tonhöhen.
5. **PLAY** – Drücken Sie die „PLAY“-Taste. Wenn die Kalibrierung aller Tasten und Pedale erfolgreich war erklingt ein Signalton und die „PLAY“- und „REC“-Leuchten hören auf zu blinken. Bei Pianos mit 85 Tasten muss die REC-Taste gedrückt gehalten werden und dann die Play-Taste gedrückt werden um die Kalibrierung abzuschließen.

Hinweise:

- Wird das System vor dem Drücken der „PLAY“-Taste abgeschaltet, wird die Kalibrierung nicht abgeschlossen und sie muss wiederholt werden.
- Es ist ratsam, zwischen den einzelnen Tönen kurz zu pausieren, um sicherzustellen, dass der Ton richtig kalibriert wird.
- Wurden Tasten oder Pedale nicht richtig kalibriert, kann die Konfiguration nicht abgeschlossen werden, bis diese kalibriert sind. Betätigen Sie die Tasten oder Pedale erneut und drücken Sie anschließend „PLAY“.
- Die erste Kalibrierung setzt die Einstellung für die Spielart zurück. Sie müssen daher die Spielart bei Bedarf neu einstellen.

Nachkalibrierung der Sensoren

Die Empfindlichkeit der Tastatur- und Pedalsensoren kann sich im Laufe der Zeit verändern. Um eine optimale Funktion Ihres Systems zu gewährleisten, müssen sie regelmäßig nachkalibriert werden.

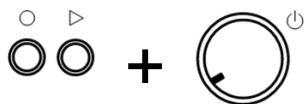

1. **PLAY und REC + Power EIN** – Drücken und halten Sie die Tasten „PLAY“ und „REC“, während Sie das Gerät einschalten.

Anschließend erledigen Sie Schritte 2 bis 5 wie bei der Ersten Kalibrierung.

Hinweis: Wenn bei der Nachkalibrierung für eine Taste oder ein Pedal kein Ton erklingt, war keine Kalibrierung erforderlich. Es müssen nicht alle Tasten und Pedale betätigt werden, sondern nur diejenigen, die einer Nachkalibrierung bedürfen.

Anhang: Technische Informationen

Über MIDI

MIDI ist die Abkürzung für Musical Instrument Digital Interface. Informationen was auf einem Musikinstrument gespielt wurde, wie das Anschlagen einer Note, können damit übertragen werden. MIDI ist ein weltweit verbreitetes Protokoll.

MIDI (Anschluss an ein anderes Gerät)

adsilent kann über ein USB-Kabel oder Bluetooth an einen Computer oder ein MIDI-Gerät angeschlossen werden.

- Für Computer: USB-Kabel / Bluetooth MIDI

Anschluss an einen Computer

Wenn ein Computer an Ihr adsilent System angeschlossen wird, werden die Informationen als MIDI-Daten an den Computer übertragen. Die MIDI-Daten können am Computer bearbeitet und auf der Festplatte oder einem anderen Speichermedium gespeichert werden.

MIDI-Kanäle

adsilent sendet Daten von der Tastatur über MIDI-Kanal 1. Die Wiedergabe von aufgenommenen Daten wird über MIDI-Kanal 2 gesendet.

Beispiel für den Anschluss an einen Computer

Schließen Sie einen Computer an die USB-Mini-B-Buchse an der Kontrollbox an. Sobald die Verbindung hergestellt ist, installiert Ihr Computer automatisch MIDI-Treiber. (Kompatible Betriebssysteme: z.B: Windows 10)

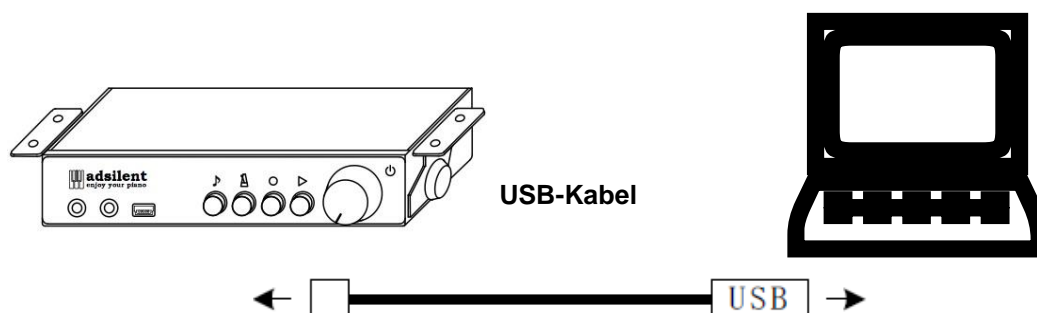

Technische Daten

Polyfonie	max. 247 Noten
Instrumente	127 via MIDI, 8 via Ton Taste anwählbar, 88 via Klaviatur oder adsilent App.
Effekte	Hall (Raum, Halle), Chorus (Leslie), Delay
4 Band Equalizer	+/- 10dB (via adsilent App)
Metronom	Takt: Aus, 2, 3, 4, 5, 6, 8, Tempo: 30 – 250 Lautstärke: 5 Stufen
Aufnahme/Wiedergabe	Aufnahme: 10 Speicherplätze mit ca. 10.000 Noten pro Bank Wiedergabe: Tempo 0,5 - 2-fach (via adsilent App)
Stimmen	± 13 Hz (427 – 440 – 453 Hz), Standard: 440 Hz
Transponieren	+/- 1 Oktave
Pedalposition	AN/AUS, proportional (nur Forte-Pedal)
Notenwiederholungen pro Sekunde	15 Stufen
Limit für sichtbare Tastenbewegung	2 x 4 Stufen
Anschlagsregulierung	8 Stufen
Lautstärke der schwarzen Tasten	± 5 Stufen
Lautstärke der einzelnen Tasten	± 5 Stufen
Demosongs	10
Anschlüsse	2 x Kopfhörer, 1 x LINE-OUT*
Analog	
Digital	1 x USB 2.0 Slave (MIDI)* * Kabellänge max. 3m
Wireless	Bluetooth 4 BLE, 2,402 GHz – 2,480Ghz, EIRP (mW) < 2mW
Versorgungsspannung	+9 V Gleichstrom (Netzteil)
Stromverbrauch	6W oder weniger
Kontrollbox Gewicht	380g
Kontrollbox Abmessungen	B: 143mm x T:79mm x H:27mm (ohne Befestigung=
Zubehör	Kopfhörer, Netzteil, Bedienungsanleitung
Optionales Zubehör	USB-Kabel, Aktivlautsprecher, zweiter Kopfhörer.
Zugehörige App	adsilent App (erfordert iOS 8.0 oder neuer) **

** Mit Hilfe der adsilent App können viele Funktionen und Einstellungen bequem am Bildschirm Ihres iOS Gerätes bedient werden.

Obige Spezifikationen können sich ohne vorherige Ankündigung ändern.

Problembehandlung

- **Das Gerät geht an, spielt aber nicht. Und die „PLAY“- und „REC“-Leuchten blinken abwechselnd.**
 - adsilent ist im Modus für die erste Kalibrierung. Schließen Sie die Erstkalibrierung ab.
- **Das Gerät geht nicht an.**
 - Kontrollieren Sie, dass das Netzkabel richtig angeschlossen ist. Das Netzteil muss richtig in die DC9V-Buchse und die Steckdose eingesteckt sein.
 - Prüfen Sie, ob Strom an der Steckdose anliegt.
 - Wenn das Problem weiterhin besteht, wenden Sie sich bitte an eine qualifizierte Reparaturstelle.
- **Manche Töne klingen lauter oder leiser als andere oder gar nicht.**
 - Gegebenenfalls muss das System nachkalibriert werden oder die Lautstärken müssen angepasst werden. Siehe Nachkalibrierung des Systems. Wenn die Lautstärke der schwarzen Tasten von der der weißen abweicht, siehe Einstellung der Lautstärke der schwarzen Tasten oder Einstellung der Lautstärke einzelner Tasten.
- **Das Pedal funktioniert nicht oder „hängt“.**
 - Gegebenenfalls müssen die Pedalsensoren nachkalibriert werden. Siehe Nachkalibrierung des Systems. Wenn das Problem weiterhin besteht, wenden Sie sich bitte an eine qualifizierte Reparaturstelle.
- **Das Tempo des Metronoms lässt sich nicht einstellen.**
 - Das Tempo muss mit einer dreistelligen Zahl über die Klaviertasten eingegeben werden. Bei Tempowerten unter 100 muss eine 0 vorangestellt werden. Der zulässige Tempobereich ist von 030 bis 250. Tempi unter 30 oder über 250 werden nicht angenommen.

Kontakt:

A. Dütz Handel & Service (Excellent Piano Installs©), Burgstallstr. 5, 90587 Obermichelbach, Germany
Web: www.adsilent.eu - E-Mail: sales@expin.de